

Katastarska općina: Nareš

OPĆINSKA GEODETSKA UPRAVA Nareš

Broj plana: 8;

KOPIJA KATASTARSKOG PLANA

Razmjera 1 : 1:200

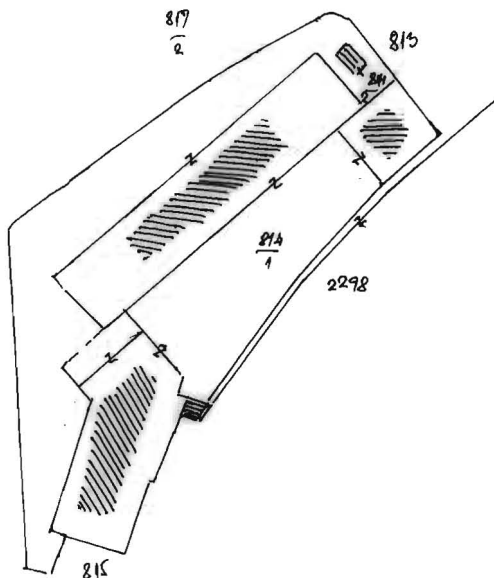

Naknada po Tar. br. 7 naknada za korišćenje podataka premjera i katastra nekretnina, katastra zemljišta i vršenja usluga ("Službeni list SR BiH" br. 41/89, 7/90, 43/90, 22/91, 6/92 i "Službeni list RBiH", br. 19/92, 14/93, 11/94 i 33/94) u iznosu od KM , te po tar. br. Općinske tarife naknade za usluge u iznosu od KM uplaćene i zavedene u spisku porudžbine pod br. /200.... god.

Taksa za ovjeru po tar. br. Općinske taksene tarife u iznosu od KM na podnesku nelijepljena i poništena.

Katastarski podaci:

Broj posjed. lista	Broj kat. parcele	Kultura	Površina m ²	Posjednik
187	814/1	G Polje, kuća izg	889	D.S. Stupski Opštine Nareš
		- " - dvorište	1215	" "

Nareš, dne 11. 11. 2009. godine

Izdao,

Herco Stedić, geom.



*Ovjerava,
Šef općinske geodetske uprave,

041-0-NAR-09-0018685

Politička općina/opština: **VAREŠ**
 Katastarska općina/opština: **SP_VAREŠ**

NAR i RZ BROJ: _____
 ZK uložak: **1143**

Zemljišnoknjižni izvadak

A

Popisni list

Ostali upisi u ovom listu su ispušteni.

Rbr	Broj zemljišta (parcele)	OZNAKA NEKRETNINA	Površina			Primjedba
			ha	a	m ²	
3.	5/53	STAMBENO-POSLOVNA ZGRADA "G"-BLOK; STAMB.POSL. ZGRADA	—	08	89	DANA 14.03.2009.GODINE PREUZETO IZ ZK.UL.BR.1626 ISTE K.O.

B

Vlasnički list

Rbr	UPISI	Primjedba
1.	Udio: 1/1 Tip:društvena svojina DRUŠTVENA SVOJINA, Adresa: ; JMB: null PR: 8.OKTOBRA 1962. DN. 363/62	DANA 14.03.2009.GODINE PREUZETO IZ ZK.UL.BR.1626 ISTE K.O.

C

Teretni list

Rbr	UPISI	Iznos (KM)	Primjedba
1.	PR: 29.OKTOBRA 2001. DN.BR: 235/2001 NA OSNOVU RJEŠENJA OPĆINE VAREŠ-OPĆINSKI NAČELNIK, BR. 02-359/01 OD 14.5.2001.G. ZABILJEŽUJE SE PRAVO RASPOLAGANJA NA POSEBNOM DIJELU STAMBENO-POSLOVNOG OBJEKTA "G-BLOK" U KRILU "A" U UL.ARMIJE BiH, IZGRAĐENE NA K.Č. 5/53 I TO NA POSLOVNOM PROSTORU, PRIZEMNO ULAZ JUŽNO, UKUPNE POVRŠINE OD 86/62 m2 U KORIST: HVB CENTRAL PROFIT BANKA D.D.SARAJEVO		DANA 14.03.2009.GODINE PREUZETO IZ ZK.UL.BR.1626 ISTE K.O.
2.	PR: 15.MARTA 2004.GOD. DN. 62/04 NA OSNOVU RJEŠENJA KANTONALNOG SUDA ZENICA; BR. GŽ: 1558/03 OD 10.03.2004.G. BRIŠE SE UKNJIŽBA POD C5 I USPOSTAVLJA PRVOBITNO STANJE KOJE GLASI: UKNJIŽENO JE PRAVO KORIŠTENJA NA NEKRETNINE UPISANE U A LISTU U KORIST: RUDNIKA I ŽELJEZARE VAREŠ		DANA 14.03.2009.GODINE PREUZETO IZ ZK.UL.BR.1626 ISTE K.O.



Potpis referenta: *

neodređeno vrijeme organima i institucijama koje su preuzele funkcije Zavoda, te Agenciji za finansijske, informatičke i posredničke usluge d.d. Sarajevo u daljnjem tekstu: Agencija AFIP) i Agenciji za pružanje finansijskih, informatičkih i posredničkih usluga d.d. Mostar (u daljnjem tekstu: Agencija FIP), kako slijedi:

1) Poslovna zgrada u Sarajevu-Centar, ul. M. Tita broj 62, ukupne površine 3567 m², upisana na k.č. 2002 novog premjera, k.o. Sarajevo IV, koji odgovara k.č. 82 i 94 starog premjera upisana u z.k. ul.broj XXXIX/80, k.o. Sarajevo, z.k. ul. Broj XXXVII/32, k.o. Sarajevo, z.k. ul. broj LIII/992 k.o. Sarajevo, daje se na korištenje: podrum: 819,74 m² Vladi Federacije Bosne i Hercegovine (u daljnjem tekstu: Vlada Federacije), prizemlje: 263,84 m² Poreznoj upravi Kantona Sarajevo, 120,19 m² Federalnom zavodu za statistiku, 278,00 m² i Agenciji AFIP, 206,00 m² zajednički prostor, međusprat: 42,20 m² Vladi Federacije, 57,37 m² Ministarstvu finansija Kantona Sarajevo, 55,48 m² Agenciji AFIP, prvi sprat: 798,14 m² Ministarstvu finansija Kantona Sarajevo, drugi sprat: 788,71 m² Vladi Federacije, treći sprat: 778,01 m² Vladi Federacije, potkrovlje: 156,38 m² Vladi Federacije;

2) Poslovna zgrada u Novom Sarajevu, ul. Ložionička broj 3, ukupne površine 2999,45 m² upisana na k.č. 3691 novog premjera, k.o. Novo Sarajevo I, što odgovara k.č. 1317 starog premjera, k.o. Mahala, p.l. 1505, daje se na korištenje: podrum: 982,32 m² Agenciji AFIP, prizemlje: 1.075,79 m² Agenciji AFIP, sprat: 817,15 m² Uredu za reviziju Budžeta u Federaciji Bosne i Hercegovine, 124,19 m² Agenciji AFIP;

3) Poslovna zgrada u Novom Sarajevu, ul. Envera Šehovića broj 2, ukupne površine 657,75 m² upisana na k.č. 4160/12 novog premjera, k.o. Novo Sarajevo I, koji odgovara k.č. 2408 k.o. LIII/992 starog premjera, daje se na korištenje: Agenciji AFIP u cijelosti;

4) Poslovna zgrada u Novom Gradu, Sarajevo, ul. Trg Međunarodnog prijateljstva broj 17, ukupne površine 261,78 m² upisana na k.č. 3385 novog premjera, k.o. Novo Sarajevo III, što odgovara k.č. 454/12 i 454/41 starog premjera, k.o. Dolac 680, daje se na korištenje: Agenciji AFIP u cijelosti;

5) Poslovna zgrada u Sarajevu-Stari Grad, ul. Sime Milutinovića Sarajlije broj 2, ukupne površine 393,11 m², upisana na k.č. 1299 k.o. Sarajevo I, novog premjera, što odgovara k.č. 47 starog premjera, k.o. Sarajevo, z.k. ul.br. XXXVII/32, daje se na korištenje: Poreznoj upravi Kantona Sarajevo u cijelosti;

6) Poslovna zgrada u Hadžićima ul. Hadželi broj 157 ukupne površine 191,00 m², upisana na k.č. 1469 novog premjera k.o. Hadžići, daje se na korištenje: Agenciji AFIP u cijelosti;

7) Poslovna zgrada na Ilidži, ul. Rustem Pašina broj 52, ukupne površine 352,00 m², upisana na k.č. 747 novog premjera k.o. Ilidža, što odgovara k.č. 2123/10, 2120/9, 2121/12, 2121/11 i 2121/21 starog premjera, k.o. Gornji Butmir, daje se na korištenje: Agenciji AFIP u cijelosti;

8) Pomoćni objekat-garaža u Sarajevu, u naselju Hrasno ul. Porodice Ribar 69 gar. br.3 ukupne površine 20,00 m², upisana na k.č. 1308 novog premjera, k.o. Novo Sarajevo II, što odgovara k.č. 792/32, 792/14 i 791/36 starog premjera, k.o. Dolac, upisana u podulošku broj 17632, Dn I: 2562/2004, daje se na korištenje Agenciji AFIP;

9) Pomoćni objekat-garaža na Ilidži, ul. Rustem Pašina bb, ukupne površine 16,00 m², upisana na parceli k.č. br. 745 k.o. Ilidža, što odgovara k.č. br. 2120/6 k.o. Butmir Gornji, daje se na korištenje Općini Ilidža;

10) Pomoćni objekat-garaža u Sarajevu, ul. Antuna Hangija broj 61, ukupne površine 19,00 m², upisana na k.č. 342/104 novog premjera, k.o. Sarajevo VII, što odgovara k.č. 1474 starog premjera, k.o. Sarajevo LIV, daje se na korištenje Agenciji AFIP;

11) Poslovna zgrada-etažni dijelovi u Bosanskoj Krupi, ul. 511 Slavne bb, ukupne površine 145,65 m², upisana na k.č.

482 novog premjera, k.o. Bosanska Krupa p.l. 5K1521-15, što odgovara k.č. 22/146-2 i k.č. 22/147-2 starog premjera, k.o. Bosanska Krupa p.l. 1888 daje se na korištenje: Agenciji AFIP u cijelosti;

12) Poslovna zgrada-etažni dijelovi u Cazinu, ul. Cazinskih brigada bb, ukupne površine 288,30 m² upisana u posjedovnom listu 292/03 K. br 11063 novog premjera, što odgovara k.č. 508/2 starog premjera, k.o. Cazin, daje se na korištenje: Prizemlje: Poreznoj upravi 50,18 m², Agenciji AFIP 31,79 m² i Zajednički prostor 65,68 m², Sprat: Poreznoj upravi 67,06 m², Agenciji AFIP 60,59 m² i Zajednički prostor 13,00 m²;

13) Poslovna zgrada-etažni dijelovi u Velikoj Kladaši, ul. Hašima Okanovića bb, ukupne površine 233,67 m², daje se na korištenje: Prizemlje: Poreznoj upravi 94,02 m², Agenciji AFIP 37,89 m² i Zajednički prostor 64,87 m², Sprat: Poreznoj upravi u cijelosti;

14) Poslovna zgrada u Bužimu, ul. 505 Viteške brigade bb, ukupne površine 143,00 m², daje se na korištenje: Agenciji AFIP u cijelosti;

15) Poslovni prostor-etažni dijelovi u Ključu, ul. Branilaca BiH bb, ukupne površine 277,93 m² upisana na k.č. 1129 starog premjera, k.o. Ključ I, p.l. br. 679, daje se na korištenje: Poreznoj upravi 103,46 m², Agenciji AFIP 137,12 m² i Zajednički prostor 37,35 m²;

16) Poslovni prostor-etažni dijelovi u Bosanskom Petrovcu, ul. Trg Šehida bb, ukupne površine 251,53 m² - prizemlje, upisana na k.č. 817 novog premjera, k.o. Petrovac-grad, što odgovara k.č. 817, 818, 819, 820 i 836/2 starog premjera, k.o. Bosanski Petrovac, daje se na korištenje Agenciji AFIP u cijelosti;

17) Poslovni prostor-etažni dijelovi u Bosanskom Petrovcu, ul. 14. septembar, bb ukupne površine 109,50 m² - prizemlje, upisana na k.č. 408-1, PL 318 u k.o. Petrovac-grad, daje se na korištenje: Poreznoj upravi u cijelosti;

18) Poslovni prostor-etažni dijelovi u Sanskom Mostu, ul. Stanična broj 5, ukupne površine 214,91 m², upisana na k.č. 369/2 novog premjera, k.o. Sanski Most, pl. 5032, što odgovara k.č. 369/2 starog premjera, k.o. Sanski Most pl. 756, daje se na korištenje Poreznoj upravi 99,09 m², Agenciji AFIP 66,91 m² i Zajednički prostor 48,91 m²;

19) Poslovni prostor-etažni dijelovi u Visokom, ul. Aleja Šehida Resula br. 4, ukupne površine 510,37 m², upisana na k.č. 1613 novog premjera, k.o. Visoko, što odgovara k.č. 120/1 i 120/6 starog premjera, k.o. Visoko, daje se na korištenje: Agenciji AFIP u cijelosti;

20) Poslovni prostor-etažni dijelovi u Kaknju, ul. Zgoščanska bb, ukupne površine 374,84 m², upisana na k.č. 1241/13 novog premjera k.o. Kakanj, što odgovara k.č. 416/2 starog premjera, k.o. Popi, daje se na korištenje: Poreznoj upravi 70,33 m², Agenciji AFIP 210,05 m² i Zajednički prostor 94,46 m²;

21) Poslovni prostor-etažni dijelovi u Varešu, ul. Armije BiH broj 23, ukupne površine 187,70 m², upisana na k.č. 814 novog premjera, k.o. Vareš, što odgovara k.č. 553 starog premjera k.o. Vares p.l. 187, daje se na korištenje: Agenciji AFIP u cijelosti;

22) Poslovni prostor u Brezi, ul. Bosanskih namjesnika broj 45, ukupne površine 184,27 m², upisana na k.č. 763/2 novog premjera, k.o. Breza, što odgovara k.č. 967/2 starog premjera, k.o. Smrekovica, daje se na korištenje Agenciji AFIP u cijelosti;

23) Poslovni prostor u Olovu, ul. Husein Kapetana Gradaševića bb, ukupne površine 117,11 m², upisana na k.č. 568/7 novog premjera, k.o. Olovo, z.k.ul.br.1369, daje se na korištenje: Agenciji AFIP u cijelosti;

24) Poslovni prostor u Maglaju, ul. Prva ulica broj 5, ukupne površine 436,21 m², upisana na k.č. 533/6 novog premjera, k.o. Maglaj, što odgovara k.č. 1474 starog premjera, k.o. Maglaj, z.k. ul. 6350 daje se na korištenje: Podrum: 32,30